

SP240 Automatismo forzado para instalaciones con intercambiador exterior.

AUTOMAT. EXTERIOR FORZADO INDIRECTO

- Número de Captadores Máximo 36 LKN-90
- Volumen de Acumulación hasta 5000L
- Temperatura del Líquido: +2°C a +110°C
- Presión Máxima de Trabajo: 10bar

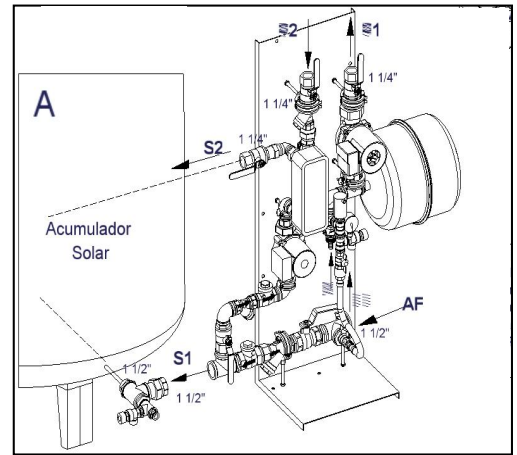
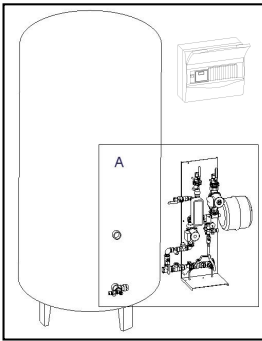

Codi: PIC00521		
Tipología	Con intercambiador	
nº de captadores LKN-90	18-36	
Pot. de transferencia nominal	104kW	
Caudal nominal [l/h]	2400 l/h	
Pot. consumida máxima	358 W	
m.c.a. disponible máximo	4,56 mca	
Diámetro nominal 1º	1.1/4"	
Diámetro nominal 2º	1.1/4"	
Tubería PP-R recomendada	32 Ø	40 Ø
Longitud máxima [m] 1º	30 m	86 m
Longitud máxima [m] 2º *	17 m	48 m
Medidas	h:	1190 mm
	l:	683mm (1093mm)
	prof.:	276mm (295mm)

* Se recomienda la instalación de los equipos SP próxima al acumulador asociado (Ver Longitud Máxima 2º).

