

SP180 Automatismo forzado para instalaciones con intercambiador exterior.

AUTOMAT. EXTERIOR FORZADO INDIRECTO

- Número de Captadores Máximo 24 LKN-90
- Volumen de Acumulación hasta 3000L
- Temperatura del Líquido: +2°C a +110°C
- Presión Máxima de Trabajo: 10bar

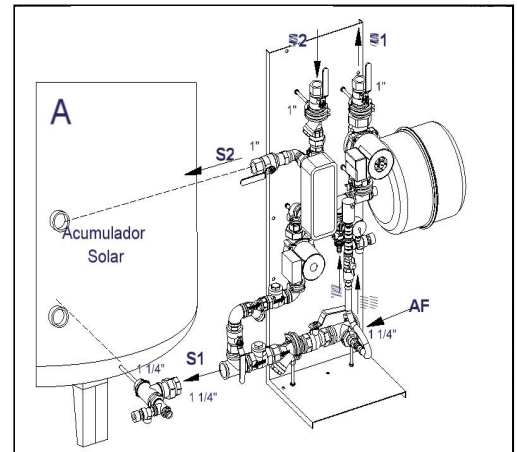
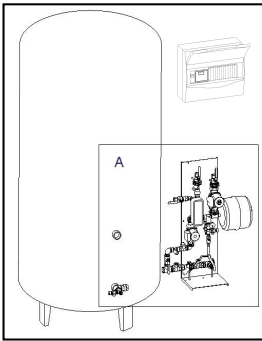

| Codi: PIC00520 | | |
|---------------------------------|---------------------------|-----------------|
| Tipología | Con intercambiador | |
| nº de captadores LKN-90 | 12-24 | |
| Pot. de transferencia nominal | 58kW | |
| Caudal nominal [l/h] | 1800 l/h | |
| Pot. consumida máxima | 358 W | |
| m.c.a. disponible máximo | 4,7 mca | |
| Diámetro nominal 1º | 1" | |
| Diámetro nominal 2º | 1" | |
| Tubería PP-R recomendada | 32 Ø | 40 Ø |
| Longitud máxima [m] 1º | 58 m | 173 m |
| Longitud máxima [m] 2º * | 37 m | 109 m |
| Medidas | h: | 1071 mm |
| | l: | 542mm (797mm) |
| | prof.: | 264mm (306mm) |

* Se recomienda la instalación de los equipos SP próxima al acumulador asociado (Ver Longitud Máxima 2º).

